

# KULLÄNKAR

## Teknisk information

### Val av kullänk

Diagrammen är baserade på 10° avledningsvinkel ( $\alpha$ ), vid andra avledningsvinklar skall effekten P (kW) divideras med motsvarande korrektionsfaktor G. Se tabeller tillhörande respektive diagram. För dubbla kullänkar beräknas avledningsvinkeln till det dubbla värdet.

Diagrammen visar effekt och moment under kontinuerlig drift, vid jämn last och stötfri drift. Värdena är bara ett riktmärke och baseras endast på värden från enkla kullänkar. Vid val av dubbel kullänk eller med utdragbar axel minskar den överförbara effekten med 10%.

### Diagram 1

(Typ KSE/KSD och KRE/KRD)

Vid en avvikelse mellan 0°- 5° kan effekt värdet höjas med 25%.

Avledningsvinkeln ( $\alpha$ )	5°	10°	20°	30°	45°
Faktor G	1,25	1,00	0,52	0,33	0,22

### Exempel

P = 1,5 kW

$\alpha = 22^\circ$

n = 250 min<sup>-1</sup>

Korrektionsfaktor enligt tabell, G = 0,45

Överförd effekt,  $P_1 = \frac{P}{G} = \frac{1,5}{0,45} = 3,3$  kW

Enligt tabellen erhåller man vid 250 min<sup>-1</sup> och 3,3 kW en kullänk KRE 32 med  $M_{max} = 125$  Nm eller kullänk KSE 40.



### Diagram 2

(Typ KGE/KGD)

Varje kurva i diagrammen motsvarar kullänkens ytterdiameter (D) och vridmomentet (Nm) som kullänken klarar av beroende på hastighet och drift vinkel  $\alpha$ .

Avledningsvinkeln ( $\alpha$ )	5°	10°	20°	30°	45°
Faktor G	1,25	1,00	0,65	0,45	0,25

### Exempel

P = 0,65 kW

$\alpha = 30^\circ$

n = 230 min<sup>-1</sup>

Korrektionsfaktor enligt tabell, G = 0,45

Överförd effekt,  $P_1 = \frac{P}{G} = \frac{0,65}{0,45} = 1,44$  kW

Enligt tabellen erhåller man vid 230 min<sup>-1</sup> och 1,44 kW en kullänk KGE16 med en ytterdiameter (D) på 32 med  $M_{max} = 60$  Nm.

Diagram 1 Vridmoment Nm

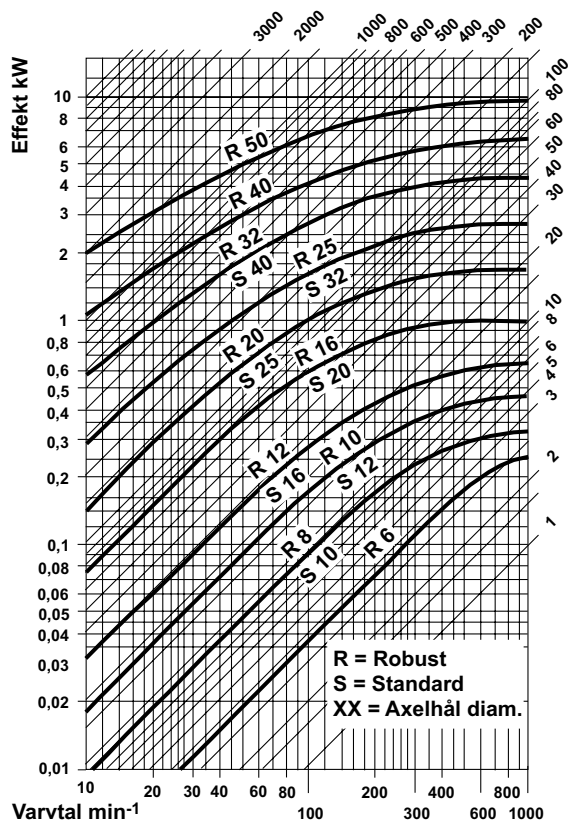
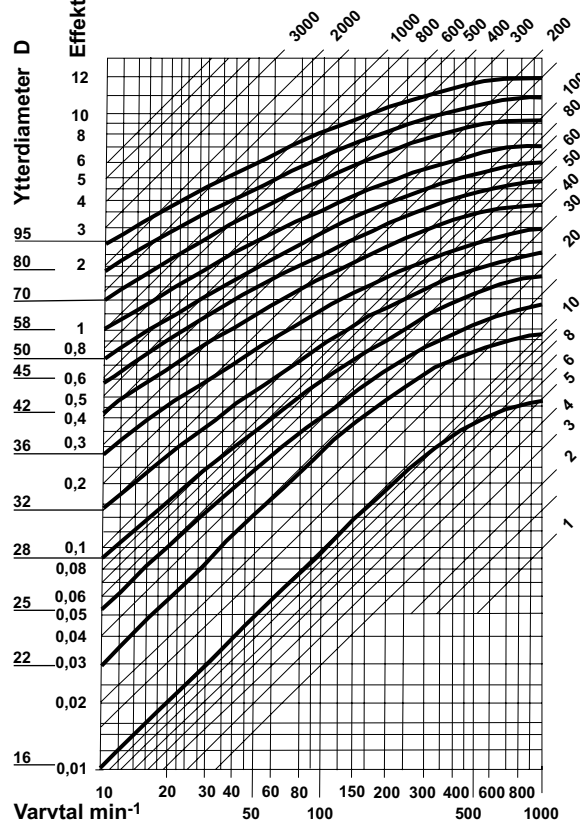

Diagram 2 Vridmoment Nm



2

# KULLÄNKAR

## Diagram 3

(Typ KHE/KHD, KSE/KSD och KRE/KRD med nållager)  
Varje kurva i diagrammen motsvarar kullänkens ytterdiameter (D) och vridmomentet (Nm) som kullänken klarar av beroende på hastighet och drift vinkel  $\alpha^\circ$ .

Avledningsvinkeln ( $\alpha$ )	5°	10°	20°	30°
Faktor G	1,25	1,00	0,80	0,50

### Exempel

P = 5,5 kW  
 $\alpha = 25^\circ$   
n = 2300 min<sup>-1</sup>

Korrektionsfaktor enligt tabell, G = 0,70

Överförd effekt,  $P_1 = \frac{P}{G} = \frac{5,5}{0,70} = 7,85 \text{ kW}$

Enligt tabellen erhåller man vid 2300 min<sup>-1</sup> och 1,44 kW en kullänk KHE16 med en ytterdiameter (D) på 32 med  $M_{\max} = 33 \text{ Nm}$ .

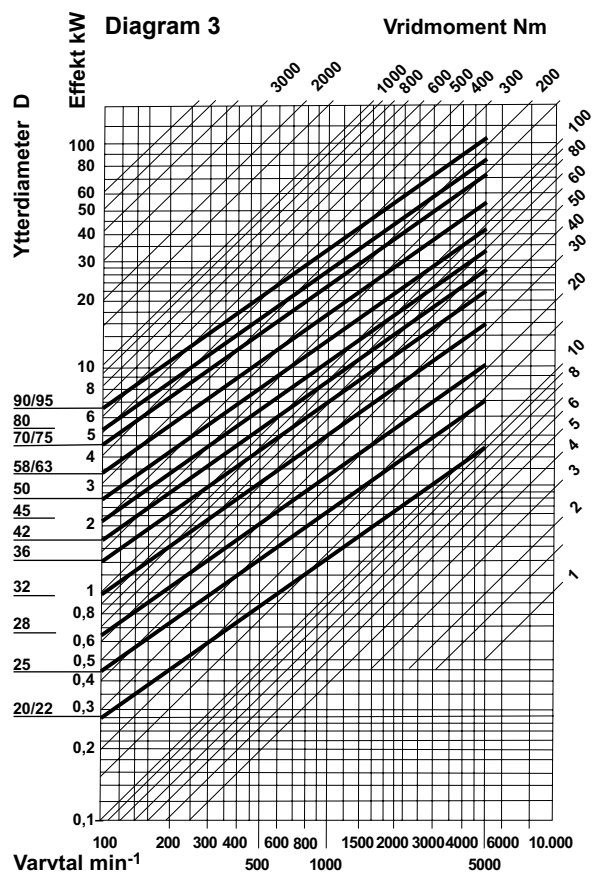

## Beställningsnyckel

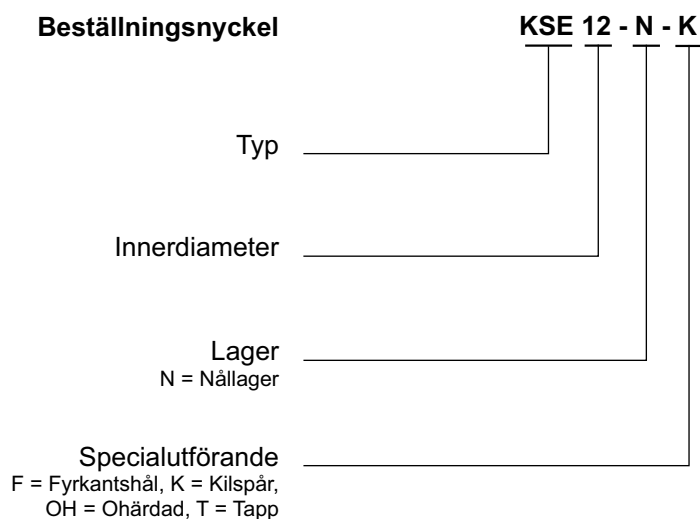

# KULLÄNKAR

## Typ KSE/KSD

### Material

Stål 1C45  
DIN 808-G

Länkdelarna är monterade nästan glappfritt och alla rörliga delar är härdade och slipade.



Artikelnr		d H7	Normalutförande				Kilspår		4-kantshål	Tapp		Ca vikt kg		
Enkla	Dubbla		D	L <sub>1</sub> -1	L <sub>2</sub> ±1	L <sub>3</sub> ±0,5	L <sub>4</sub> ±0,5	K P9	t +0,2	F H11	D <sub>2</sub> h7	T -1	Enkla	Dubbla
KSE06		6	10	14	40	20	-	-	-	-	-	0,014	0,035	
KSE08	KSD08	8	13	13	42	21	60	2	9,0	6	10	12	0,024	0,068
KSE10	KSD10	10	16	17	52	26	74	3	11,4	8	13	15	0,047	0,130
KSE12	KSD12	12	20	20	62	31	88	4	13,8	10	16	18	0,089	0,237
KSE16	KSD16	16	25	23	74	37	104	5	18,3	14	20	22	0,160	0,463
KSE20	KSD20	20	32	25	86	43	124	6	22,8	19	25	25	0,310	0,463
KSE25	KSD25	25	40	32	108	54	156	8	28,3	24	32	32	0,625	0,920
KSE32	KSD32	32	50	41	132	66	188	10	35,3	30	40	40	1,200	1,800
KSE40	KSD40	40	63	47	166	83	236	12	43,3	36	50	50	2,400	3,500

Alla storlekar finns också ohärdade med oslipade axelhål (H8), dock ej i tapputförande

Rostfritt på förfrågan.

### ENKLA

Max 45° avledningsvinkel

### DUBBLA

Max 90° avledningsvinkel

### NORMAL- UTFÖRANDE

### MED KILSPÅR

### MED FYRKANTSHÅL

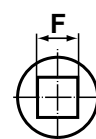
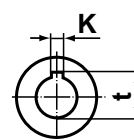
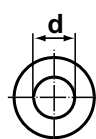
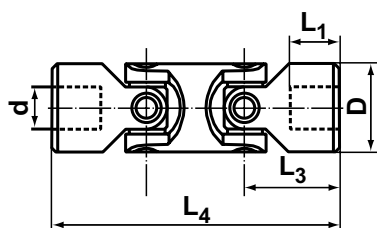
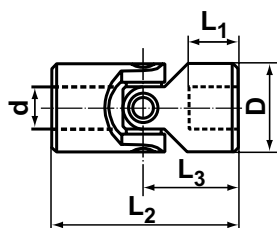

### TAPPUTFÖRANDE

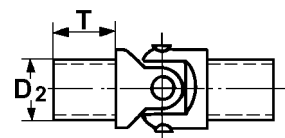

## Typ KRE/KRD

### Material

Som ovan men i ett kraftigare utförande.

Stål 1C45  
DIN 808-G



Artikelnr		d H7	Normalutförande				Kilspår		4-kantshål	Ca vikt kg		
Enkla	Dubbla		D	L <sub>1</sub> -1	L <sub>2</sub> ±1	L <sub>3</sub> ±0,5	L <sub>4</sub> ±0,5	K P9	t +0,2	F H11	Enkla	Dubbla
KRE06	KRD06	6	16	9	34	17,0	56	2	7,0	6	0,036	0,057
KRE08	KRD08	8	16	10	40	20,0	62	2	9,0	8	0,040	0,060
KRE10	KRD10	10	20	13	48	24,0	74	3	11,4	10	0,075	0,115
KRE12	KRD12	12	25	15	56	28,0	86	4	13,8	10	0,145	0,212
KRE16	KRD16	16	32	16	68	34,0	104	5	18,3	14	0,280	0,420
KRE20	KRD20	20	40	20	82	41,0	128	6	22,8	19	0,509	0,800
KRE25	KRD25	25	50	25	105	52,5	160	8	28,3	24	1,090	1,650
KRE32	KRD32	32	63	30	130	65,0	200	10	35,3	30	2,080	3,280
KRE40	KRD40	40	75	3	160	80,0	245	12	43,3	36	3,450	5,280
KRE50	KRD50	50	90	52	190	95,0	290	14	53,8	-	6,150	9,400

Rostfritt på förfrågan.

# KULLÄNKAR

## Typ KGE/KGD

### Material

Länkkors 9SMnPb36.

Övriga delar stål SS EN 10083-25CrMoS4.

Max varvtal är 1000 min<sup>-1</sup>.

DIN 808



Artikelnr		d H7	Normalutförande				Kilspår		4-kantshål	Ca vikt kg		
Enkla	Dubbla		D	L <sub>1</sub>	L <sub>2</sub>	L <sub>3</sub>	L <sub>4</sub>	K P9	t	F H11	Enkla	Dubbla
KGE06	KGD06	6	16	8	34	17,0	56	2	7,0	6	0,05	0,08
KGE08	KGD08	8	16	11	40	20,0	62	2	9,0	8	0,05	0,08
KGE10	KGD10	10	22	12	48	24,0	74	3	11,4	10	0,10	0,15
KGE12	KGD12	12	25	13	56	28,0	86	4	13,8	12	0,16	0,25
KGE14	KGD14	14	28	14	60	30,0	96	5	16,3	14	0,20	0,40
KGE16	KGD16	16	32	16	68	34,0	104	5	18,3	16	0,30	0,45
KGE18	KGD18	18	36	17	74	37,0	114	6	20,8	18	0,45	0,70
KGE20	KGD20	20	42	18	82	41,0	128	6	22,8	20	0,60	1,00
KGE22	KGD22	22	45	22	95	47,5	145	6	24,8	22	0,95	1,55
KGE25	KGD25	25	50	26	108	54,0	163	8	28,3	25	1,20	2,00
KGE30	KGD30	30	58	29	122	61,0	190	8	33,3	30	1,85	2,90
KGE32	KGD32	32	58	33	130	65,0	198	10	35,3	30	2,00	3,00
KGE35	KGD35	35	70	35	140	70,0	212	10	38,3	-	3,15	4,75
KGE40	KGD40	40	80	39	160	80,0	245	12	43,3	-	4,60	7,20
KGE50	KGD50	50	95	46	190	95,0	290	14	53,8	-	7,60	12,00

Rostfritt på förfrågan.

### ENKLA

Max 45° avledningvinkel

### DUBBLA

Max 90° avledningvinkel

### NORMAL- UTFÖRANDE

### MED KILSPÅR

### MED FYRKANTSHÅL

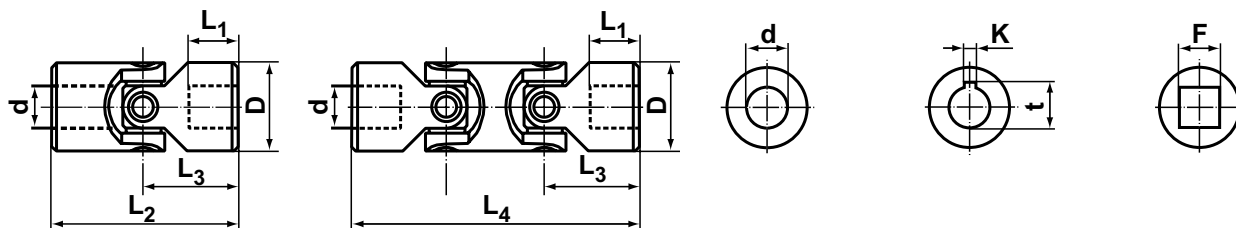

## Höghastighetskullänkar typ KHE/KHD, nållager

### Material

Länkkors 9SMnPb36 tillverkat i ett stycke.

Övriga delar stål SS EN 10083-25CrMoS4.

Lämpliga för varvtal över 1000 min<sup>-1</sup>. Max 4000 min<sup>-1</sup>.

Klarar höga radiella krafter.

Livstidssmorda nållager DIN 808.



Artikelnr		d H7	Normalutförande				Kilspår		4-kantshål	Ca vikt kg		
Enkla	Dubbla		D	L <sub>1</sub>	L <sub>2</sub>	L <sub>3</sub>	L <sub>4</sub>	K P9	t	F H11	Enkla	Dubbla
KHE10	KHD10	10	22	12	48	24,0	74	3	11,4	10	0,10	0,15
KHE12	KHD12	12	25	13	56	28,0	86	4	13,8	12	0,16	0,25
KHE14	KHD14	14	28	14	60	30,0	96	5	16,3	14	0,20	0,40
KHE16	KHD16	16	32	16	68	34,0	104	5	18,3	16	0,30	0,45
KHE18	KHD18	18	36	17	74	37,0	114	6	20,8	18	0,45	0,70
KHE20	KHD20	20	42	18	82	41,0	128	6	22,8	20	0,60	1,00
KHE22	KHD22	22	45	22	95	47,5	145	6	24,8	22	0,95	1,55
KHE25	KHD25	25	50	26	108	54,0	163	8	28,3	25	1,20	2,00
KHE30	KHD30	30	58	29	122	61,0	190	8	33,3	30	1,85	2,90
KHE35	KHD35	35	70	35	140	70,0	212	10	38,3	-	3,15	4,75
KHE40	KHD40	40	80	39	160	80,0	245	12	43,3	-	4,60	7,20
KHE50	KHD50	50	95	46	190	95,0	290	14	53,8	-	7,60	12,00

# KULLÄNKAR

## Typ KSE/KSD, nållager



### Material

En underhållsfri kullänk i stål 1C45 med nållager DIN 808-W. På grund av den långa livslängden används denna typ av kullänk i svåråtkomliga applikationer. Livstidsmord. Max tillåtet varvtal är 5000 min<sup>-1</sup>.

Artikelnr		d	D	Normalutförande				Kilspår		4-kantshål F	Ca vikt kg	
Enkla	Dubbla			L <sub>1</sub>	L <sub>2</sub>	L <sub>3</sub>	L <sub>4</sub>	K	t		Enkla	Dubbla
		H7		-1	±1	±0,5	±1	P9	+0,2	H11		
KSE12-N	KSD12-N	12	20	20	62	31	88	4	13,8	10	0,100	0,150
KSE16-N	KSD16-N	16	25	24	74	37	104	5	18,3	14	0,160	0,240
KSE20-N	KSD20-N	20	32	28	86	43	122	6	22,8	19	0,330	0,440
KSE25-N	KSD25-N	25	40	36	108	54	154	8	28,3	24	0,650	0,950
KSE32-N	KSD32-N	32	50	42	132	66	187	10	35,3	30	1,250	1,645
KSE40-N	KSD40-N	40	63	54	166	83	234	12	43,3	36	2,900	3,600

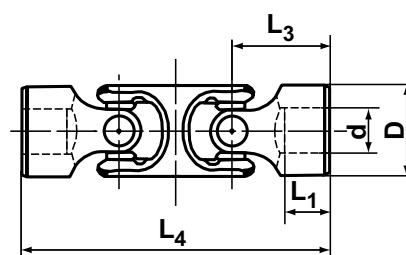
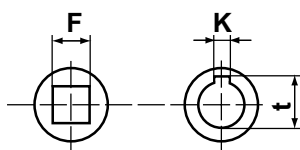
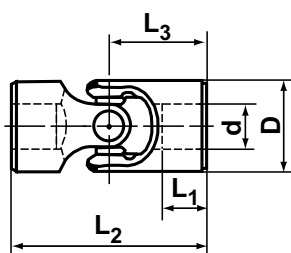

## Typ KRE/KRD, nållager



### Material

Som ovan men i ett kraftigare utförande. Stål 1C45 med nållager DIN 808-W. Livstidsmord. Max tillåtet varvtal är 5000 min<sup>-1</sup>.

Artikelnr		d	D	Normalutförande				Kilspår		4-kantshål F	Ca vikt kg	
Enkla	Dubbla			L <sub>1</sub>	L <sub>2</sub>	L <sub>3</sub>	L <sub>4</sub>	K	t		Enkla	Dubbla
		H7		-1	±1	±0,5	±1	P9	+0,2	H11		
KRE10-N	KRD10-N	10	20	13	48	24,0	74	3	11,4	8	0,075	0,120
KRE12-N	KRD12-N	12	25	15	56	28,0	86	4	13,8	10	0,150	0,200
KRE16-N	KRD16-N	16	32	19	68	34,0	104	5	18,3	14	0,260	0,370
KRE20-N	KRD20-N	20	40	23	82	41,0	128	6	22,8	19	0,500	0,700
KRE25-N	KRD25-N	25	50	29	105	52,5	160	8	28,3	24	1,000	1,400
KRE32-N	KRD32-N	32	63	36	130	65,0	198	10	35,3	30	2,000	2,800
KRE40-N	KRD40-N	40	75	44	160	80,0	245	12	43,3	36	3,300	5,100
KRE50-N	KRD50-N	50	90	54	190	95,0	290	14	53,3	-	5,200	7,800

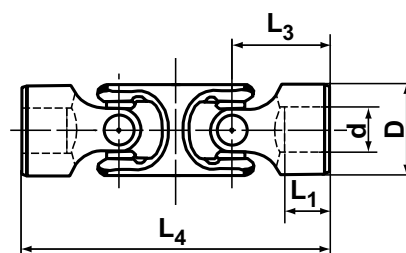
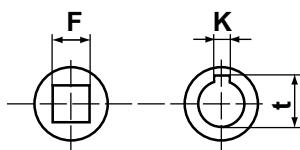
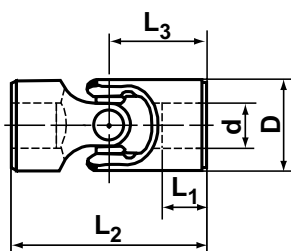

2

# KULLÄNKAR

## Typ KSES/KHES, snabbfäste



### Material

Länkkors 9SMnPb36.

Övriga delar stål SS EN 10083-25CrMoS4. DIN 808

KSES = Enkla kullänkar, glidlager, varvtal max 1000 min<sup>-1</sup>

KHES = Höghastighetskullänkar, nållager, varvtal max 4000 min<sup>-1</sup>

Artikelnr		d H7	Normalutförande						Kilspår		
Enkla	Höghastighet		D	L <sub>1</sub>	L <sub>2</sub>	L <sub>3</sub>	Y	e	K	t	f
KSES08	-	8	16	14	52	26	9,5	3,50	2	9,0	6,3
KSES10	KHES10	10	22	17	62	31	11,5	4,00	3	11,0	8,7
KSES12	KHES12	12	25	21	74	37	13,5	4,00	4	13,3	11,0
KSES14	KHES14	14	25	21	74	37	13,5	4,00	5	15,3	13,0
KSES16	KHES16	16	32	24	86	43	14,0	6,35	5	17,3	14,8
KSES18	KHES18	18	36	28	96	48	19,0	8,00	6	19,8	16,0
KSES20	KHES20	20	42	31	108	54	19,0	8,00	6	22,8	18,0
KSES22	KHES22	22	45	34	120	60	20,5	10,00	6	24,8	22,0
KSES25	KHES25	25	50	38	132	66	20,5	10,00	8	28,3	23,0
KSES30	KHES30	30	58	49	166	83	25,0	10,00	8	33,3	28,0

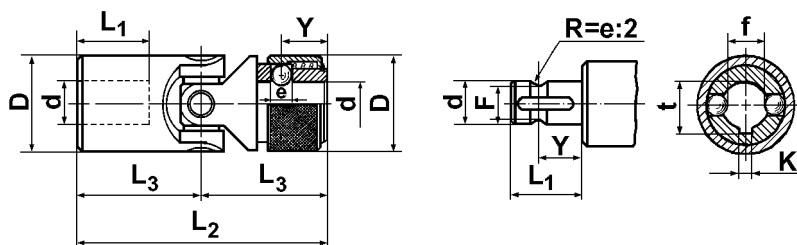

## Vinkellänkar

### Material

Stål 1C45

DIN 71802



Artikelnr		d <sub>1</sub>	d <sub>2</sub>	d <sub>3</sub>	H	H <sub>1</sub>	H <sub>2</sub>	H <sub>3</sub>	A	E	Belastning	Vikt
Höbergänga	Vänstergänga										N*	g
VLA/VLAS08	VLA08-V	8	M5	8	25,2	10,2	9	5	22	10,2	300	15,20
VLA/VLAS10	VLA10-V	10	M6	10	30,2	12,5	11	6	25	11,5	700	25,20
VLA/VLAS13	VLA13-V	13	M8	13	38,2	16,5	13	8	30	14,0	1500	53,10
VLA/VLAS16	VLA16-V	16	M10	16	47,5	20,0	16	10	35	15,5	2000	103,36
VLA/VLAS19	VLA19-V	19	M14X1,5	22	62,5	28,0	20	14	45	21,5	3000	220,90

\* N = statisk belastning vid drag och tryck

Rostfritt på förfrågan.

### TYP A

Med gängad tapp och sexkantmutter

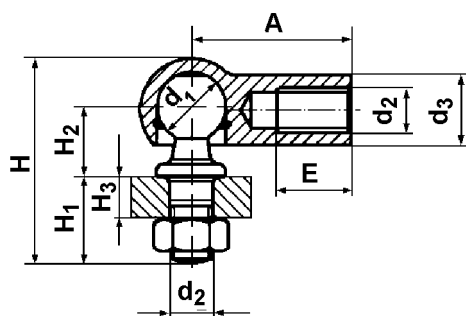

### TYP AS

Med gängad tapp, sexkantmutter och säkerhetsbygel

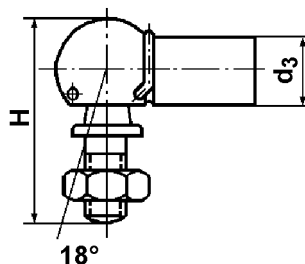

# KULLÄNKAR

## Typ KUD, utdragbar axel



### Material

Stål 1C45

DIN 808-G

Länkdelen är monterade nästan glappfritt, samt härdade och slipade. Varvtal max 1000 min<sup>-1</sup>.

Artikelnr	d H7	D	D <sub>1</sub>	L <sub>1</sub> -1	L <sub>3</sub> ± 0,5	L <sub>2</sub>	A ±1	L <sub>2</sub> +A	B	Kilspår		KW-profil d <sub>1</sub> , d <sub>2</sub>	Vikt kg
										K	t ±0,2		
KUD08	8	13	13,0	13	21	130	40	170	40	2	9,0	Fyrkant 6x6	0,10
KUD10	10	16	19,5	10	20	150	50	200	40	3	11,4	6x11x14	0,23
KUD12	12	20	19,5	13	24	190	60	250	40	4	13,8	6x11x14	0,34
KUD16	16	25	26,5	23	37	230	70	300	45	5	18,3	6x16x20	0,66
KUD20	20	32	31,5	25	43	270	80	350	45	6	22,8	6x16x20	1,21
KUD25	25	40	39,5	32	54	400	100	500	55	8	28,3	6x21x25	2,50
KUD32	32	50	51,5	41	66	500	150	650	60	10	35,3	6x26x32	5,35
KUD40	40	75	59,5	43	80	570	200	770	60	12	43,3	8x32x38	11,23
KUD50	50	90	79,5	52	95	700	200	900	70	14	53,8	8x42x48	21,60

Kan beställas i valfria längder.

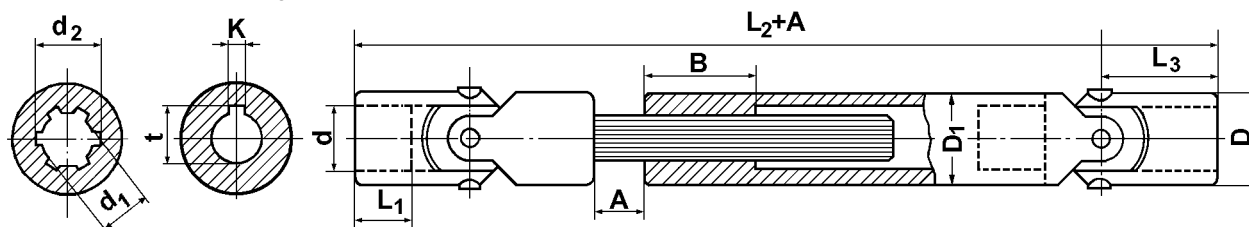

## Typ KPU, utdragbar axel



### Material

Länkkors 9SMnPb36.

Övriga delar stål SS EN 10083-25CrMoS4. DIN 808

Varvtal max 1000 min<sup>-1</sup>.

Artikelnr	d	D	D <sub>1</sub>	L <sub>1</sub>	L <sub>3</sub>	L <sub>2</sub>	A	L <sub>2</sub> +A	B	Kilspår		KW-profil d <sub>1</sub> , d <sub>2</sub>	Vikt kg
										K	t		
KPU10X140-K	10	22	22	12	24,0	140	30	170	30	3	11,4	6x11x14	0,31
KPU10X230-K	10	22	22	12	24,0	230	100	330	30	3	11,4	6x11x14	0,50
KPU12X160-K	12	25	26	13	28,0	160	30	190	40	4	13,8	6x13x16	0,50
KPU12X280-K	12	25	26	13	28,0	280	140	420	40	4	13,8	6x13x16	0,84
KPU14X170-K	14	28	29	14	30,0	170	30	200	40	5	16,3	6x13x16	0,62
KPU14X220-K	14	28	29	14	30,0	220	80	300	40	5	16,3	6x13x16	0,78
KPU14X300-K	14	28	29	14	30,0	300	150	450	40	5	16,3	6x13x16	1,03
KPU16X190-K	16	32	32	16	34,0	190	30	220	40	5	18,3	6x16x20	0,90
KPU16X250-K	16	32	32	16	34,0	250	100	350	40	5	18,3	6x16x20	1,14
KPU16X400-K	16	32	32	16	34,0	400	230	630	40	5	18,3	6x16x20	1,73
KPU18X230-K	18	36	37	17	37,0	230	50	280	40	6	20,8	6x18x22	1,35
KPU18X290-K	18	36	37	17	37,0	290	110	400	40	6	20,8	6x18x22	1,66
KPU18X400-K	18	36	37	17	37,0	400	220	620	40	6	20,8	6x18x22	2,23
KPU20X250-K	20	42	42	18	41,0	250	50	300	45	6	22,8	6x21x25	1,99
KPU20X320-K	20	42	42	18	41,0	320	120	440	45	6	22,8	6x21x25	2,46
KPU20X500-K	20	42	42	18	41,0	500	300	800	45	6	22,8	6x21x25	3,66
KPU22X250-K	22	45	47	22	47,5	250	30	280	50	6	24,8	6x23x28	2,35
KPU22X290-K	22	45	47	22	47,5	290	60	350	50	6	24,8	6x23x28	2,67
KPU22X350-K	22	45	47	22	47,5	350	120	470	50	6	24,8	6x23x28	3,16
KPU25X295-K	25	50	52	26	54,0	295	50	345	50	8	28,3	6x26x32	3,39
KPU25X380-K	25	50	52	26	54,0	380	120	500	50	8	28,3	6x26x32	4,20
KPU25X500-K	25	50	52	26	54,0	500	245	745	50	8	28,3	6x26x32	5,37
KPU30X330-K	30	58	58	29	61,0	330	50	380	60	8	33,3	8x32x38	4,90
KPU30X400-K	30	58	58	29	61,0	400	110	510	60	8	33,3	8x32x38	5,85
KPU30X500-K	30	58	58	29	61,0	500	220	720	60	8	33,3	8x32x38	7,14

Kan beställas i valfria längder.

2

# BÄLGAR

## Skyddsbälgar

### Material

Neoprengummi

Resistent mot syra, olja, fett, smuts och fukt.



Artikelnr	D	L	d
BÄLG-KGE06	28	34	15,0
BÄLG-KGE08	32	40	16,5
BÄLG-KGE10	40	45	20,5
BÄLG-KGE12	48	50	24,5
BÄLG-KGE14	52	56	27,5
BÄLG-KGE16	56	65	30,5
BÄLG-KGE18	66	72	35,5
BÄLG-KGE20	75	82	40,0
BÄLG-KGE22	84	95	45,0
BÄLG-KGE25	92	108	50,0
BÄLG-KGE30	100	122	56,0

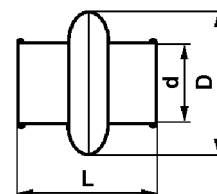

## Veckade bälgar för kullänkar

### Material

Bälgarna är gjorda i hög kvalitet, av krombränt, svart impregnerat läder. De är olje-, vatten- och vädersäkra och skyddar lederna från smuts, fukt, och syra/ånga. Genom att fylla ut bälgarna med smörjmedel och fästen med hjälp av bälglämnarna blir de självsörjande, oberoende storlek.



Artikelnr	FÖR TYP KSE		Längd		Antal veck
	Storlek d	D	L <sub>1</sub>	L <sub>2</sub>	
BÄLG-KSE08	13	30	12	42	2
BÄLG-KSE10	16	32	15	52	2
BÄLG-KSE12	20	35	20	62	2
BÄLG-KSE16	25	40	20	74	3
BÄLG-KSE20	32	55	20	86	3
BÄLG-KSE25	40	65	25	108	3
BÄLG-KSE32	50	75	25	132	4
BÄLG-KSE40	63	95	30	166	5

Temperaturområde: från -100°C till +80°C

Artikelnr	FÖR TYP KRE		Längd		Antal veck
	Storlek d	D	L <sub>1</sub>	L <sub>2</sub>	
BÄLG-KRE06	16	32	12	34	2
BÄLG-KRE08	18	35	12	40	2
BÄLG-KRE10	22	40	12	48	2
BÄLG-KRE12	26	45	12	56	2
BÄLG-KRE16	32	55	15	68	3
BÄLG-KRE20	42	70	20	82	3
BÄLG-KRE25	52	80	20	105	3
BÄLG-KRE40	63	95	30	130	4
BÄLG-KRE32	75	105	40	160	5
BÄLG-KRE50	90	120	40	190	6

Temperaturområde: från -100°C till +80°C

Artikelnr	FÖR TYP KSD/KRD		Längd		Antal veck
	Storlek d	D	L <sub>1</sub>	L <sub>2</sub>	
BÄLG-KSD08	13	30	12	60	3
BÄLG-KRD08	16	32	15	62	3
BÄLG-KSD10	16	32	15	74	3
BÄLG-KSD12	20	35	20	88	3
BÄLG-KSD16	25	40	20	104	5
BÄLG-KSD20	32	55	20	124	5
BÄLG-KSD25	40	65	25	156	6
BÄLG-KSD32	50	75	25	188	6
BÄLG-KSD40	63	95	30	238	9
BÄLG-KRD40	75	105	40	245	11
BÄLG-KRD50	90	120	40	290	11

Högre temperaturer och olika versioner på förfrågan.

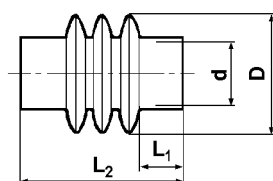

Artikelnr	FÖR TYP KUD		Längd		Antal veck
	Storlek d	D	L	L <sub>Min</sub> L <sub>Max</sub>	
BÄLG-KUD08	13	30	12	40 80	3
BÄLG-KUD10	16	32	15	52 102	4
BÄLG-KUD12	20	35	20	62 122	6
BÄLG-KUD16	25	40	20	67 137	7
BÄLG-KUD20	32	55	20	70 150	6
BÄLG-KUD25	40	65	25	73 175	8
BÄLG-KUD32	50	75	25	95 245	9
BÄLG-KUD40	75	105	40	137 337	11
BÄLG-KUD50	90	120	40	122 360	11

Högre temperaturer och olika versioner på förfrågan.

