

# GV3 LINJÄRSYSTEM MED DRIVENHET

## Kuggremsdriven vagn

Det omfattande linjärsystemet GV3 kan också erbjuda lösningar för drivna system. Nedan visas sortimentet av GV3 produkter med utökade möjligheter för leverans av ett komplett gejdssystem med drivning.

### Kuggremsdriven vagn

- För användning med platt- och distansgejder eller gejdbalkar i alla precisionsklasser.
- Ett urval med 5 storlekar. Var och en kan erhållas i två längder.
- Integrerade remspännare för enkel justering.
- Gängade hål underlättar montering av komponenter.
- Kan erhållas med de flesta varianter av Hepcos standard lager och smörjenheter.

### Kuggrem

- Hög remstyrka, stålförstärkt AT-profil, öppen remlängd.
- Skärs till önskad längd, upp till 50 m.
- Bredder som passar Hepcos kuggremsdrivna vagnar och hjul.

### Kuggremshjul

- Profil för minimalt spel ger stor lägesnoggrannhet.
- Bredd som passar kuggremsdriven vagn.
- Diameter som tillåter återgående rempart genom gejdbalken.

### Gejdbalk

- Kan användas som en komplett del i en maskinkonstruktion.
- Kan erhållas i ett stycke upp till 8 m.
- Ett urval av 2 sektioner och 5 gejdbredder.
- Gejder finns i 3 precisionsklasser.
- Lättviktsutförande kan levereras.
- Gejdalternativ med försänkta hål för stöd av kuggremmen.
- Ihålig för återgående kuggrem, kabel eller kedja.
- T-spår för fastsättning av komponenter.
- T-spårslock av plast, T-muttrar och fästblock kan levereras.

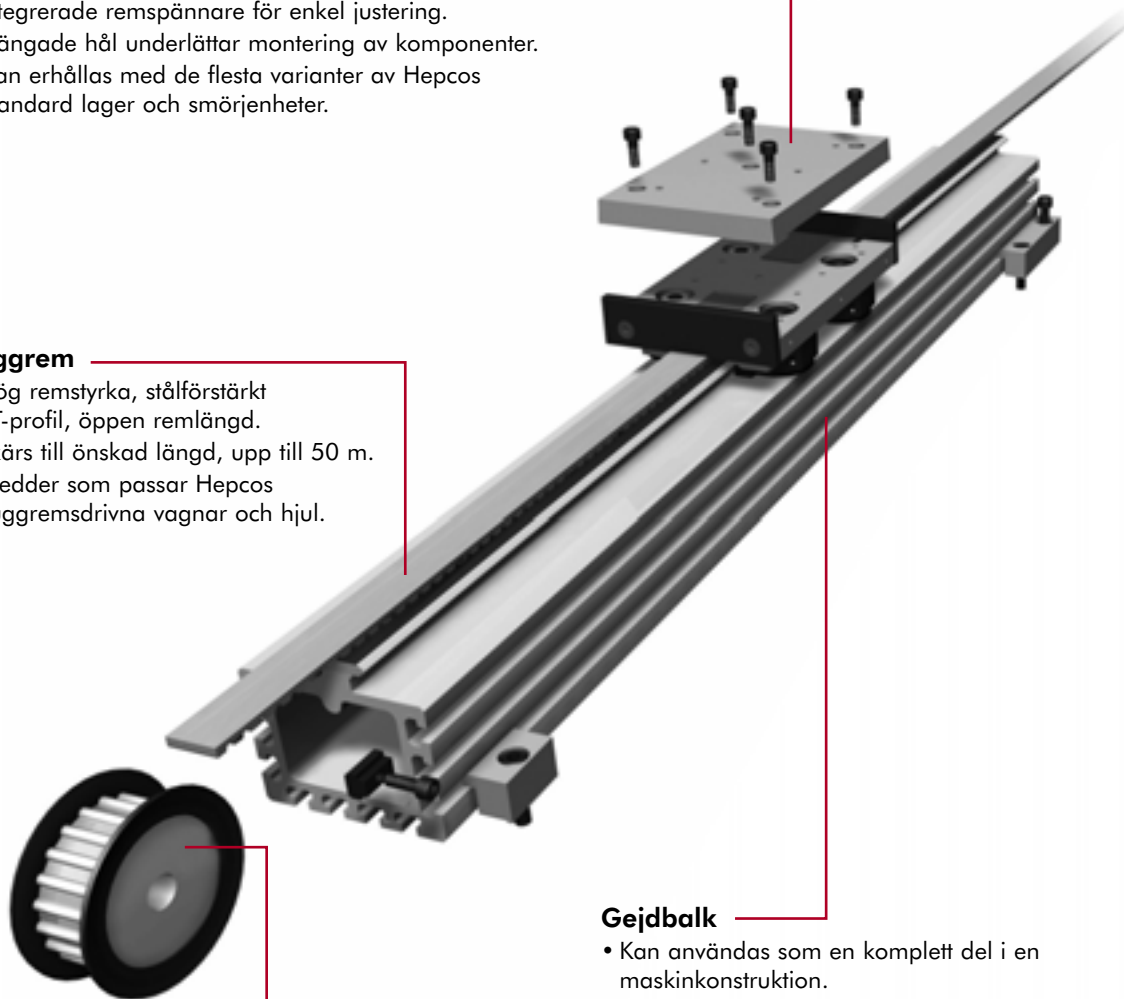

# GV3 LINJÄRSYSTEM MED DRIVENHET

## Kuggstångsdriven vagn

Det omfattande linjärsystemet GV3 kan också erbjuda lösningar för drivna system. Nedan visas sortimentet av GV3 produkter med utökade möjligheter för leverans av ett komplett gejdssystem med drivning.

### 3-fas växelmotorer

- 3-fas växelmotorer enligt VDE 0530 och DIN 42677
- Finns i 3 storlekar IEC från 56 till 71
- Effekter från 60 W till 0,55 kW
- Motorer för 400/230 V har skyddsklass IP54

### Kuggstångsdriven vagn

- Vagn inklusive kuggdrev och växellåda med eller utan motor.
- Vagnar finns för 7 gejdstorlekar med kuggstång
- Storlek, utformning och läge på driften kan levereras enligt önskemål.
- Vagnar kan erhållas med alla lagerenheter och smörjenheter.
- Finjusteringsmöjlighet för kuggdrev säkerställer litet kuggspel.
- Vaxellåda, fläns, kuggdrev och motor kan levereras separat för din egen konstruktion eller med kuggskuren enkelkantad gejd eller separat kuggstång.

### Separat kuggstång

- Används vid montage kuggstång-gejd.
- 4 storlekar kan erhållas.
- Längder upp till 1,83 m, längre längder kan åstadkommas genom skarvning.

### Kuggdrev

- Drevens kuggar har 20° pressvinkel och modul i mm.
- Tillverkade enligt ISO 1328 klass 10
- Nitrerhårdade för lång livslängd

### Flänsar

- Unik funktion för finjustering som ger korrekt ingrepp mellan kuggdrev och kuggstång.

### Växlar

- Snäckväxlar i utväxling 5:1 till 80:1
- Härdad och slipad snäckaxel
- Centrifugaljutet bronsdjul med doppsmörjning.

### Gejd med monterad kuggstång

- Gejd med monterad kuggstång, inpassad med styrcinnar klar att montera på din monteringsyta.
- Finns i 10 storlekar och 3 precisionsklasser för gejden.
- Gejder med sammansatta kuggstänger kan levereras upp till 4 m, med oslipad gejd upp till 6 m.
- Obegränsad gejd / kuggstångslängd kan erhållas genom skarvning.
- Svart ytbehandling (korrosionsskydd) på alla oslipade gejdytor och kuggstång.