

KIERUKKAPYÖRÄT – KIERUKKARUUVIT

Tekniset tiedot

Kierukkapyörä

Kierukkapyörän rakenne noudattaa samoja periaatteita kuin lieriömäisen hammaspyörän rakenne.

Päättömästä ruuvista muodostuvassa kierukassa on vähintään yksi sisääntulo. Se pyörii pyörää vasten, jonka hampaat on muotoiltu kierukan kierteitä vastaaviksi. Teho siirtyy kierukasta pyörään. Pyörä kääntyy jokaisella kierukan pyörähdyksellä tietyn kulmamäärän, joka vastaa hampaiden ja kierukan kierteiden määrää. Kierukan sivukulma on yleensä 30°.

Välityssuhteet

$$i = \frac{n^1}{n^2} = \frac{Z}{g}$$

n^1 = kierukan pyörintänopeus.

n^2 = pyörän pyörimisnopeus.

Z = pyörän hammasluku.

g = kierukan kierreluku.

α = kierukan nousukulma,

$$\operatorname{tg} \alpha = \frac{\text{hammasjako}}{\pi \cdot D_o}$$

m = moduuli = hampaan suurin korkeus = k.

t = hammasjako = $3,14 \cdot m$.

do = pyörän jakohalkaisija = $Z \cdot m$.

dk = pyörän ulkohalkaisija = $(Z + 2)m$.

Do = kierukan jakohalkaisija = $D_k - 2m$

Dk = kierukan ulkohalkaisija = $D_o + 2m$

h = kierukan kierresyvyys = $2,166 \cdot m$.

$$A = \text{keskiöetäisyys} = \frac{d_o + D_o}{2}$$

Esimerkki

Jos kierukkavaihteen välityssuhteeksi halutaan 40:1, jako tehdään moduulin 1,5 mukaan ja kierukkaruuvien ulkohalkaisijan on oltava 28 mm.

$$t = 3,14 \cdot 1,5 = 4,710 \text{ mm}$$

$$d_o = 40 \cdot 1,5 = 60 \text{ mm}$$

$$D_k = 28 \text{ mm}$$

$$D_o = 28 - (2 \cdot 1,5) = 25 \text{ mm}$$

$$h = 2,166 \cdot 1,5 = 3,249 \text{ mm}$$

$$\operatorname{tg} \alpha = \frac{4,710}{3,14 \cdot 25} = 0,060 \text{ mm}$$

$$A = \frac{60 + 25}{2} = 42,50 \text{ mm}$$

Hyötysuhde

Kierukkavaihteen kokonaishyötysuhde muodostuu laakerin hyötysuhteesta η^1 ja kierukan hyötysuhteesta η^s .

$$\eta = \eta^1 \cdot \eta^s$$

$$\eta^s = \frac{\operatorname{tg} \alpha}{t(\alpha + \varpi)}$$

η^1 = 0,97 - 0,98 kuula- ja neulalaakereille

η^1 = 0,92 - 0,95 liukulaakereille

ϖ = kitkakulma ($\operatorname{tg} \varpi = \mu$)

Kitkakerroin μ valitaan seuraavasti:

μ = 0,1 - 0,2: valurauta valurautaa vasten, käsittelemättömät hampaat.

μ = 0,02–0,03 karkaistu ja hiottu teräs pronssia vasten.

Hyötysuhteen η ,

kitkakertoimen μ ja nousukulman α välinen suhde

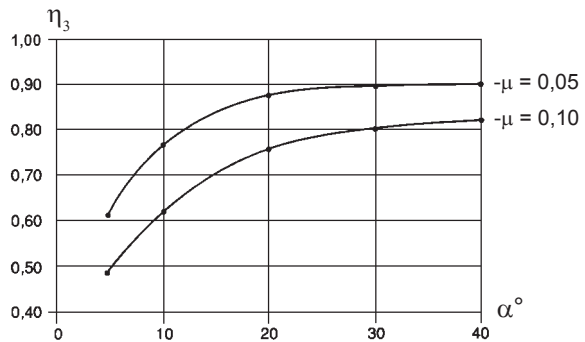

Huomautus Hyötysuhde kasvaa vain hyvin vähän, kun nousukulma on yli 20–25°.

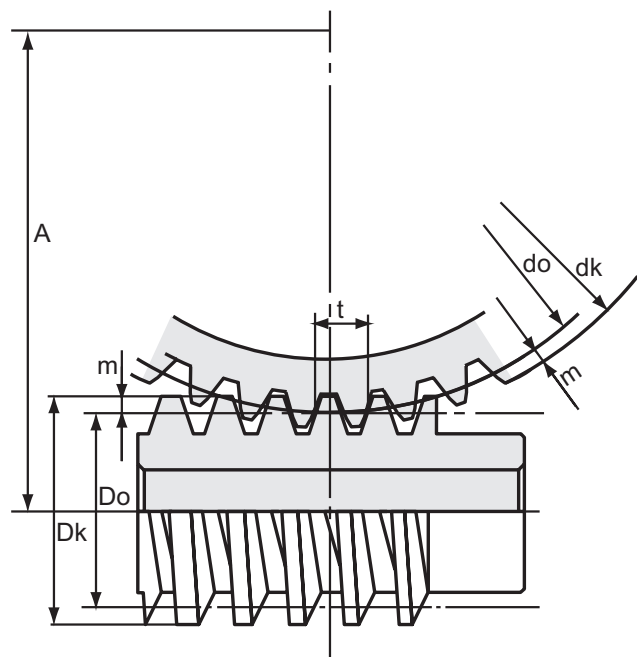

KIERUKKAPYÖRÄT – KIERUKKARUUVIT

1-päinen, oikeakätinen

Materiaali

B = pronssi CuSn12Pb.

S = teräs ETG 100, moduulit 0,5 ja 0,75

teräs SS EN 10083-1-C45E (1.1191), moduuli 1,0

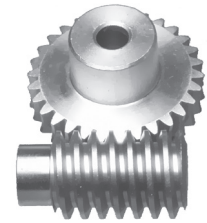

KIERUKKAPYÖRÄ, MODUULI 0,5									
Hammasluku	Tuotenro	Materiaali	b	dk	do	H	N	A	d H7
20	3305020	B	3	11,4	10,0	5	8	8,50	3
25	3305025	B	3	14,0	12,5	5	10	9,75	4
30	3305030	B	3	16,5	15,0	5	10	11,00	4
40	3305040	B	3	21,5	20,0	5	10	13,50	4
50	3305050	B	3	26,5	25,0	5	10	16,00	4
60	3305060	B	3	31,5	30,0	5	15	18,50	4
75	3305075	B	3	39,0	37,5	5	15	22,25	4
100	3305100	B	3	51,5	50,0	5	15	28,50	5

KIERUKKARUUVI, MODUULI 0,5							
Tuotenro	Materiaali	b	dk	do	F	N	d H7
330500	S	12	8	7,0	16	5,5	3

KIERUKKAPYÖRÄ, MODUULI 0,75									
Hammasluku	Tuotenro	Materiaali	b	dk	do	H	N	A	d H7
16	36075016	B	3	13,80	12,00	6	10	10,25	4
18	36075018	B	3	15,40	13,50	6	10	11,00	4
20	36075020	B	3	16,90	15,00	6	10	11,75	4
25	36075025	B	3	20,60	18,75	6	12	13,63	4
30	36075030	B	3	24,40	22,50	6	12	15,50	4
40	36075040	B	3	32,00	30,00	6	12	19,25	4
50	36075050	B	3	39,50	37,50	6	12	23,00	4
60	36075060	B	3	47,00	45,00	6	15	26,75	4
75	36075075	B	3	58,25	56,25	6	15	32,38	6
100	36075100	B	3	77,00	75,00	6	15	41,75	6

KIERUKKARUUVI, MODUULI 0,75							
Tuotenro	Materiaali	b	dk	do	F	N	d H7
3607500	S	16	10	9	20	6	4

KIERUKKAPYÖRÄ, MODUULI 1,0									
Hammasluku	Tuotenro	Materiaali	b	dk	do	H	N	A	d H7
10	3510010	B	6,0	12,7	10	5	7	12	5
20	3510020	B	6,0	22,7	20	6	14	17	5
25	3510025	B	6,0	27,7	25	6	14	20	6
30	3510030	B	6,0	32,7	30	6	20	22	6
40	3510040	B	6,0	42,7	40	6	20	27	6
50	3510050	B	6,0	52,7	50	8	25	32	6
60	3510060	B	6,5	62,5	60	10	30	37	6
70	3510070	B	6,0	72,7	70	10	35	42	8
80	3510080	B	6,0	82,7	80	12	35	47	8
90	3510090	B	6,0	92,7	90	12	35	52	8
100	3510100	B	6,0	102,7	100	12	35	57	8

KIERUKKARUUVI, MODUULI 1,0							
Tuotenro	Materiaali	b	dk	do	F	N	d H7
351000	S	19	16	14	25	11	6

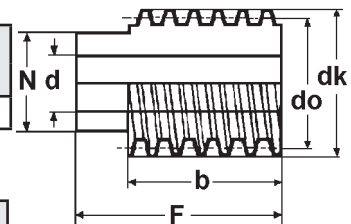
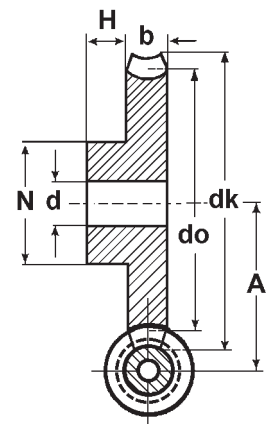

KIERUKKAPYÖRÄT – KIERUKKARUUVIT

1-päinen, oikeakätinen

Materiaali

B = pronssi CuSn12Pb.

S = teräs SS EN 10083-1-C45E (1.1191).

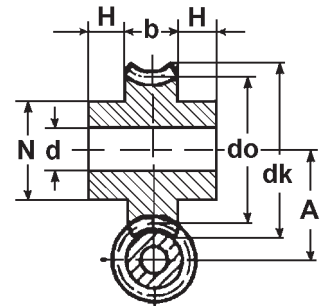
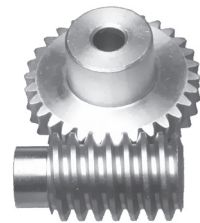

KIERUKKAPYÖRÄ KAKSIPUOLINEN NAPA MODUULI 1,5									
Hammasluku	Tuotenumero	Materiaali	b	dk	do	H	N	A	d H7
20	3815020	B	12	34,4	30,0	8	24	27,50	10
30	3815030	B	12	49,4	45,0	8	30	35,00	10
40	3815040	B	12	63,4	60,0	10	30	42,50	10
50	3815050	B	12	79,4	75,0	10	30	50,00	10
60	3815060	B	12	94,4	90,0	10	40	57,50	12
75	3815075	B	12	116,9	112,5	10	40	68,75	12
100	3815100	B	12	154,4	150,0	10	45	87,50	12

KIERUKKARUUVI, MODUULI 1,5							
Tuotenumero	Materiaali	b	dk	do	F	N	d H7
381500	S	40	28	25	50	21	8

KIERUKKAPYÖRÄ, MODUULI 2,0									
Hammasluku	Tuotenumero	Materiaali	b	dk	do	H	N	A	d H7
18	3920018	B	16	41,7	36	10	25	31	8
20*	3920020-1	B	14	45,7	40	10	30	33	12
24	3920024	B	16	53,7	48	10	30	37	12
25	3920025	B	16	55,7	50	10	35	38	12
30	3920030	B	16	65,7	60	10	40	43	12
36	3920036	B	16	77,7	72	10	40	49	12
40	3920040	B	16	85,7	80	10	40	53	12
48	3920048-1	B	16	102,0	96	12	35	61	20
50	3920050	B	16	105,7	100	10	40	63	12
60*	3920060-1	B	14	125,7	120	10	50	73	12
72	3920072	B	16	149,7	144	10	50	85	12

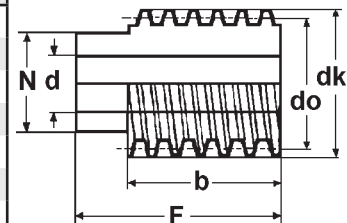

* Kaksipuolinen napa

KIERUKKARUUVI, MODUULI 2,0							
Tuotenumero	Materiaali	b	dk	do	F	N	d H7
392000	S	40	30	26	50	20	12

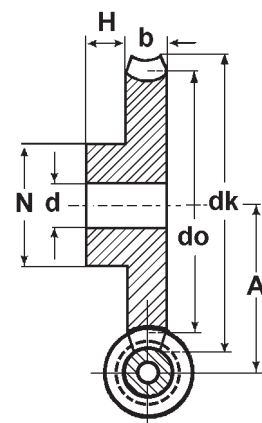

2-päinen

KIERUKKAPYÖRÄ, MODUULI 1,0									
Hammasluku	Tuotenumero	Materiaali	b	dk	do	H	N	A	d H7
15	3710015	B	6	17	15	6	11	14,5	5
20	3710020	B	6	22	20	6	14	17,0	5
25	3710025	B	6	27	25	6	14	19,5	5
30	3710030	B	6	32	30	6	20	22,0	6
40	3710040	B	6	42	40	6	20	27,0	6
50	3710050	B	6	52	50	8	25	32,0	8
60	3710060	B	6	62	60	8	25	37,0	8
70	3710070	B	6	72	70	8	35	42,0	8
80	3710080	B	6	82	80	12	35	47,0	8
90	3710090	B	6	92	90	12	35	52,0	8
100	3710100	B	6	102	100	12	35	57,0	8

KIERUKKARUUVI, MODUULI 1,0							
Tuotenumero	Materiaali	b	dk	do	F	N	d H7
371000	S	19	16	14	25	11	6



TARKKUUSKIERUKKA- & KIERUKKAPYÖRÄT

Tekniset tiedot

Tarkkuuskierukkapyöriä on saatavana seitsemänä eri moduulina, joita jokaista varten on kahdeksan välitystä. Samalla moduulilla mutta eri välityksellä varustetut kierukkasarjat ovat keskenään vaihtokelpoisia. Tämän ansiosta samaan vaihteistoon voidaan asentaa kahdeksan eri välitystä.

Välitys 47:1 on itsejarruttava, mutta muut välitykset eivät.

Kierukkapyörä on moduulin mukaan messinkiä tai tinapronssia ja napa terästä. Kierukkaruuvit ovat terästä. Hampaat on hiottu tarkasti ryntökulmaan (α) 20°. Hammaslaatu on 8f24 DIN 3962/63/67.

Asennus

Kierukan keskiliinja ja hammasrivin keskiliinja saavat poiketa enintään $\pm 0,02$ mm. Kierukkapyörän ja -ruuvien välisen keskivälän on pysyttävä muuttumattoman myös kuormituksessa, eikä välitystä saa olla yhtään.

Ohessa näkyvä referenssipinta 1 koskee aksiaalista kohdistusta kierukkaruuvien keskiliinjaan navallisen pyörän osalta. Referenssipinta 2 koskee hammaspyörän kehää. Sivuttaispoikkeama saa olla enintään $\leq \pm 0,02$.

Referenssipinta 1

Napapyöriä koskee alla vasemmalla näkyvä pinta

Referenssipinta 2

Navattomia pyöriä (hammaspyörän kehä) koskee suoraan alla näkyvä pinta.

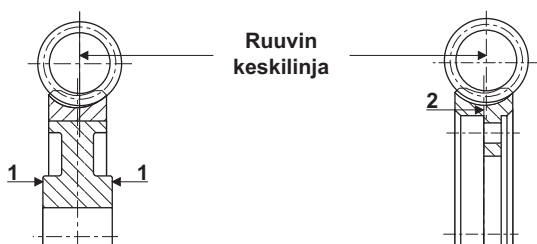

Kosketuskuvio voidaan määrittää värimerkinnän avulla. Asennus on oikein, jos kosketuskuvio jakautuu tasaisesti hammaspyörän pinnan keskiliinjalle.

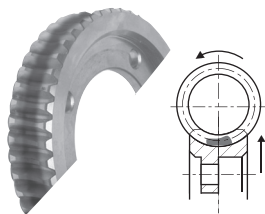

Voitelu

Usein käynnistettävien ja pysäytettävien kierukkavaihteiden teho ja käyttöikä riippuvat pääasiassa käytettävän öljyn laadusta. Suosittelemme käyttämään seuraavia synteettisiä voiteluaineita: Mobil (Mobil Glygoyl HE), Aral (Degol GS 460), BP (BP Energol SG-XP 460, Texaco (Pinnacle S 460), Shell (Tivela Oil SD) ja Klüber (Klüber-synth GH6-220).



Kierukkaruuvien ja -pyörän valinta

Nimellinen vääntömomentti T_{2N} (Nm) koskee normaalia käyttöä ja + 20 °C:n lämpötilaa. Muiden ehtojen vallitessa on arvot korjattava seuraavassa näkyvillä kertoimilla.

Tarvittavat laskukaavat ovat seuraavat:

$$T_{2N} \geq T_2 \cdot f_b \cdot f_A$$

$$T_{2N} \geq T_2 \cdot f_t \cdot f_{ED}$$

T₂ = tarvittava vääntömomentti.

Käytön tyyppi	f _b
Iskuton	1,0
Servo / sini ²	1,1
Taajuuskäyttö	1,25
AC-moottori	1,4
Ulkoisia iskuja	1,6

Käynnistystiheys	f _A
≤ 60 kertaa tunnissa	1,0
≤ 360 kertaa tunnissa	1,1
≤ 1 200 kertaa tunnissa	1,2
≤ 3600 kertaa tunnissa	1,3

Ympäristön lämpötila	f _t
≤ 10 °C	0,85
≤ 20 °C	1,0
≤ 30 °C	1,2
≤ 40 °C	1,5
≤ 50 °C	1,9

Käyttöjakso	f _{ED}
≤ 25 %	0,7
≤ 40 %	0,9
≤ 60 %	1,1
≤ 70 %	1,2
≤ 100 %	1,4

Varmuuskerroin

Joissakin sovelluksissa voi olla tarpeen käyttää lisäksi varmuuskerrointa. Sen on perustuttava kokemukseen ja sovelluskohtaisiin määrityksiin. Jos käyttöjakso on yli 70 % ja tulonopeus yli 1 500 min⁻¹ moduuleille 3–4, ota yhteys Mekanexiin.

TARKKUUSKIERUKKA- & KIERUKKAPYÖRÄT

Teho ja kuormitus

T_{2max} (Nm) = suurin vääntömomentti hätäpysäytyksessä. P_1 (kW) = tuloteho.
 T_{2N} (Nm) = nimellinen lähtevä vääntömomentti. η = hyötysuhde.

Mod.	Välitys	T_{2max}	Tuleva pyörimisnopeus											
			3000 min ⁻¹			1500 min ⁻¹			1000 min ⁻¹			500 min ⁻¹		
			P_1	T_{2N}	η	P_1	T_{2N}	η	P_1	T_{2N}	η	P_1	T_{2N}	η
1,0	4,63	20	0,76	9,12	0,81	0,46	11,33	0,83	0,34	12,33	0,83	0,19	13,51	0,82
	5,57	20	0,63	8,74	0,79	0,37	10,74	0,81	0,27	11,63	0,81	0,15	12,67	0,80
	6,83	20	0,54	8,88	0,76	0,32	10,82	0,79	0,23	11,68	0,79	0,12	12,67	0,78
	8,60	20	0,47	9,25	0,72	0,27	11,21	0,76	0,19	12,06	0,76	0,11	13,05	0,75
	11,25	20	0,39	9,69	0,69	0,23	11,68	0,71	0,16	12,55	0,72	0,09	13,54	0,71
	15,33	20	0,31	9,80	0,65	0,18	11,77	0,66	0,13	12,62	0,66	0,07	13,60	0,64
	23,50	20	0,25	9,94	0,54	0,14	11,91	0,55	0,10	12,76	0,56	0,06	13,74	0,55
	47,00	20	0,15	9,99	0,44	0,09	11,96	0,45	0,06	12,80	0,46	0,03	13,77	0,45
1,5	4,63	80	2,61	33,50	0,87	1,71	44,30	0,88	1,28	49,70	0,88	0,74	56,60	0,86
	5,57	80	2,13	32,30	0,86	1,37	42,30	0,87	1,02	47,10	0,87	0,59	53,20	0,85
	6,83	80	1,81	33,00	0,84	1,15	42,80	0,85	0,85	47,50	0,85	0,49	53,30	0,83
	8,60	80	1,55	34,60	0,82	0,98	44,50	0,83	0,72	49,20	0,83	0,41	55,00	0,81
	11,25	80	1,30	36,30	0,78	0,81	46,50	0,80	0,60	51,20	0,79	0,34	57,10	0,77
	15,33	80	1,03	36,80	0,73	0,64	46,90	0,75	0,47	51,60	0,75	0,27	57,40	0,72
	23,50	80	0,77	37,40	0,65	0,48	47,50	0,66	0,35	52,30	0,66	0,20	58,00	0,64
	47,00	80	0,48	37,60	0,52	0,30	47,70	0,53	0,22	52,50	0,53	0,13	58,20	0,50
2,0	4,63	200	6,00	79,00	0,89	4,15	109,00	0,90	3,19	126,00	0,89	1,90	148,00	0,88
	5,57	200	4,89	76,00	0,88	3,33	105,00	0,89	2,54	120,00	0,89	1,50	139,00	0,87
	6,83	200	4,15	78,00	0,87	2,80	107,00	0,88	2,12	121,00	0,87	1,25	140,00	0,86
	8,60	200	3,54	82,00	0,85	2,36	111,00	0,86	1,79	126,00	0,85	1,05	145,00	0,84
	11,25	200	2,96	87,00	0,82	1,96	116,00	0,83	1,48	131,00	0,82	0,87	150,00	0,80
	15,33	200	2,33	88,00	0,77	1,53	118,00	0,79	1,16	132,00	0,78	0,68	151,00	0,76
	23,50	200	1,72	89,00	0,70	1,12	119,00	0,71	0,85	134,00	0,71	0,50	152,00	0,68
	47,00	200	1,09	90,00	0,55	0,71	120,00	0,56	0,53	135,00	0,56	0,32	153,00	0,54
2,5	4,63	400	10,08	134,00	0,90	7,25	194,00	0,91	5,68	227,00	0,91	3,48	275,00	0,90
	5,57	400	8,23	131,00	0,90	5,83	186,00	0,90	4,53	217,00	0,90	2,75	260,00	0,89
	6,83	400	6,99	135,00	0,89	4,90	190,00	0,89	3,79	220,00	0,89	2,29	262,00	0,88
	8,60	400	5,96	142,00	0,87	4,14	198,00	0,88	3,19	229,00	0,87	1,92	271,00	0,86
	11,25	400	4,96	149,00	0,84	3,42	208,00	0,85	2,63	240,00	0,85	1,58	282,00	0,83
	15,33	400	3,88	152,00	0,80	2,66	211,00	0,81	2,04	242,00	0,81	1,23	284,00	0,79
	23,50	400	2,83	155,00	0,73	1,93	214,00	0,74	1,48	245,00	0,74	0,90	287,00	0,71
	47,00	400	1,79	156,00	0,58	1,20	215,00	0,60	0,92	246,00	0,59	0,56	288,00	0,58
3,0	4,63	800	17,90	241,00	0,92	13,30	359,00	0,92	10,60	429,00	0,92	6,60	533,00	0,91
	5,57	800	14,60	236,00	0,91	10,70	347,00	0,92	8,50	411,00	0,91	5,20	505,00	0,90
	6,83	800	12,40	243,00	0,90	9,00	354,00	0,91	7,10	418,00	0,91	4,40	509,00	0,89
	8,60	800	10,60	256,00	0,89	7,60	371,00	0,89	6,00	435,00	0,89	3,70	527,00	0,88
	11,25	800	8,80	271,00	0,86	6,30	389,00	0,87	4,90	456,00	0,87	3,00	549,00	0,85
	15,33	800	6,80	276,00	0,83	4,80	395,00	0,84	3,80	461,00	0,83	2,30	550,00	0,82
	23,50	800	4,90	281,00	0,76	3,50	401,00	0,77	2,70	467,00	0,77	1,60	549,00	0,75
	47,00	800	3,00	283,00	0,62	2,10	403,00	0,64	1,70	470,00	0,63	1,00	551,00	0,61
3,5	4,63	1300	28,00	383,00	0,93	21,40	585,00	0,93	17,30	710,00	0,93	11,10	903,00	0,92
	5,57	1300	23,00	376,00	0,92	17,30	567,00	0,93	13,90	683,00	0,92	8,80	858,00	0,92
	6,83	1300	19,60	391,00	0,91	14,60	584,00	0,92	11,70	699,00	0,92	7,30	871,00	0,91
	8,60	1300	16,90	416,00	0,90	12,40	617,00	0,91	9,90	736,00	0,90	6,20	911,00	0,89
	11,25	1300	14,10	444,00	0,88	10,30	656,00	0,89	8,20	779,00	0,88	5,10	960,00	0,87
	15,33	1300	10,90	454,00	0,85	8,00	667,00	0,86	6,30	791,00	0,85	4,00	971,00	0,84
	23,50	1300	7,80	465,00	0,79	5,70	681,00	0,80	4,50	806,00	0,80	2,80	987,00	0,78
	47,00	1300	4,80	469,00	0,66	3,40	686,00	0,67	2,70	812,00	0,67	1,70	993,00	0,64
4,0	4,63	1900	40,20	553,00	0,93	31,30	863,00	0,93	25,70	1061,00	0,93	16,80	1378,00	0,93
	5,57	1900	33,00	543,00	0,93	25,40	837,00	0,93	20,70	1022,00	0,93	13,30	1311,00	0,92
	6,83	1900	28,10	562,00	0,92	21,40	859,00	0,92	17,30	1042,00	0,92	11,10	1326,00	0,92
	8,60	1900	23,90	594,00	0,91	18,10	901,00	0,91	14,60	1089,00	0,91	9,30	1376,00	0,90
	11,25	1900	19,80	629,00	0,89	14,80	949,00	0,89	11,90	1143,00	0,89	7,60	1437,00	0,88
	15,33	1900	15,30	641,00	0,86	11,40	963,00	0,86	9,20	1157,00	0,86	5,80	1443,00	0,85
	23,50	1900	10,90	654,00	0,80	8,10	980,00	0,81	6,50	1175,00	0,81	4,10	1438,00	0,79
	47,00	1900	6,50	659,00	0,68	4,80	987,00	0,69	3,90	1182,00	0,68	2,40	1445,00	0,66

TARKKUUSKIERUKKA- & KIERUKKAPYÖRÄT

Tarkkuuskierukkapyörät ja -ruuvit

Materiaali

Kierukkapyörä: Moduuli 1,0–1,5, messinkiä, materiaalinro 2.0550, DIN CuZn40Al2, Moduuli 2,0–4,0, hampaat tinapronssia, materiaalinro 2.1060.01, DIN 1705 G-CuSn12Ni ja napa terästä SS EN 10 084-1.1140

Kierukkaruuvi: Moduuli 1,0 terästä SS EN 10 083-1- 42 CrMo 4 (1.7225), moduuli 1,5–2,0 i terästä ESP 65, moduuli 2,5 terästä ETG 100, DIN 17210 ja moduuli 3,0–4,0 terästä ESP 65.

Välityssuhde	47:1	23,5:1	15,33:1	11,25:1	8,6:1	6,83:1	5,57:1	4,63:1
Päisyys	1	2	3	4	5	6	7	8
Hammasta	47	47	46	45	43	41	39	37
Välityskoodi	01	02	03	04	05	06	07	08

TARKKUUSKIERUKKAPYÖRÄT														Määrä Kiinnitys- aukko
Mod.	A	B _{H7}	B2	C _{H7}	D	Da	E	F _{±0,02}	G _{45°}	H _{±0,02}	J	K	N	
1,0	30	10	-	-	-	50,5	10	15	-	-	-	-	25	-
1,5	45	15	-	-	-	75,7	15	18	-	-	-	-	40	-
2,0	60	20	54	80	68	101,0	20	24	2,0	10,0	6	7	46	3
2,5	75	25	68	100	86	126,2	25	30	2,5	12,5	6	9	57	4
3,0	90	30	86	120	104	151,5	30	36	3,0	15,0	7	9	69	4
3,5	105	35	104	140	122	176,7	35	42	3,5	17,5	8	11	80	4
4,0	120	40	120	160	142	202,0	40	48	4,0	20,0	10	11	92	6

TARKKUUSKIERUKKAPYÖRÄ														
Mod.	a	b _{H7}	b1	d1	d2	dk	do	e	l	m	n1	n2	s _{p9}	h
1,0	60	-	-	15,1	10,0	14,50	12,50	30	130	7	20	-	-	40
1,5	80	-	-	20,1	14,5	21,75	18,75	40	180	11	30	-	-	60
2,0	106	14	16,1	20,1	-	29,00	25,00	54	200	-	-	40	5	-
2,5	133	16	18,1	25,1	-	36,25	31,25	67	250	-	-	50	5	-
3,0	160	20	22,5	30,1	-	43,50	37,50	80	300	-	-	60	6	-
3,5	187	22	24,5	35,1	-	50,75	43,75	93	350	-	-	70	6	-
4,0	213	26	28,9	40,1	-	58,00	50,00	107	400	-	-	80	8	-

Moduuli 1,0-1,5

Ruuvityyppi A

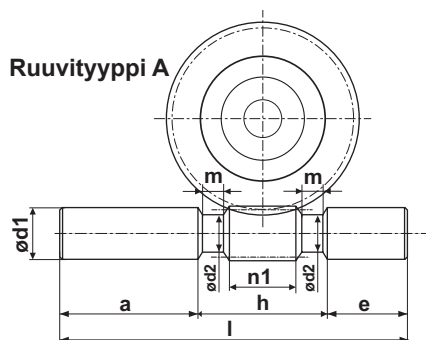

Pyörätyyppi H

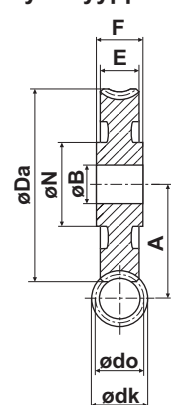

Moduuli 2,0-4,0

Ruuvityyppi A

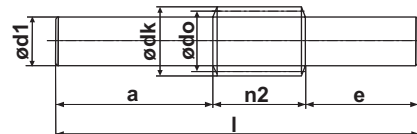

Ruuvityyppi B

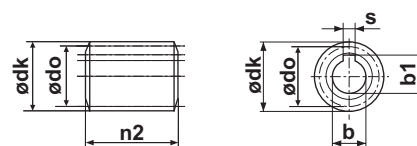

Pyörätyyppi H

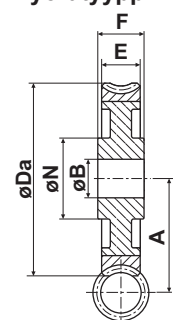

Pyörätyyppi K

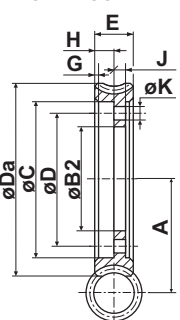

Tilaukoodi – kierukkapyörä 14-H 15 04

H = navallinen pyörä
K = kierukkakehä

Moduuli (1,5)

Välityskoodi (11,25:1)

Tilaukoodi – kierukkaruuvi 141-A 15 04

A = ruuvi akselilla
B = ruuvi akselireiällä

Moduuli (1,5)

Välityskoodi (11,25:1)

